

## MAGGIE

Componenti Struttura Esterna / External structure components / Bauteile Aussenkorpus / Composants structure externe / Componentes estructura externa

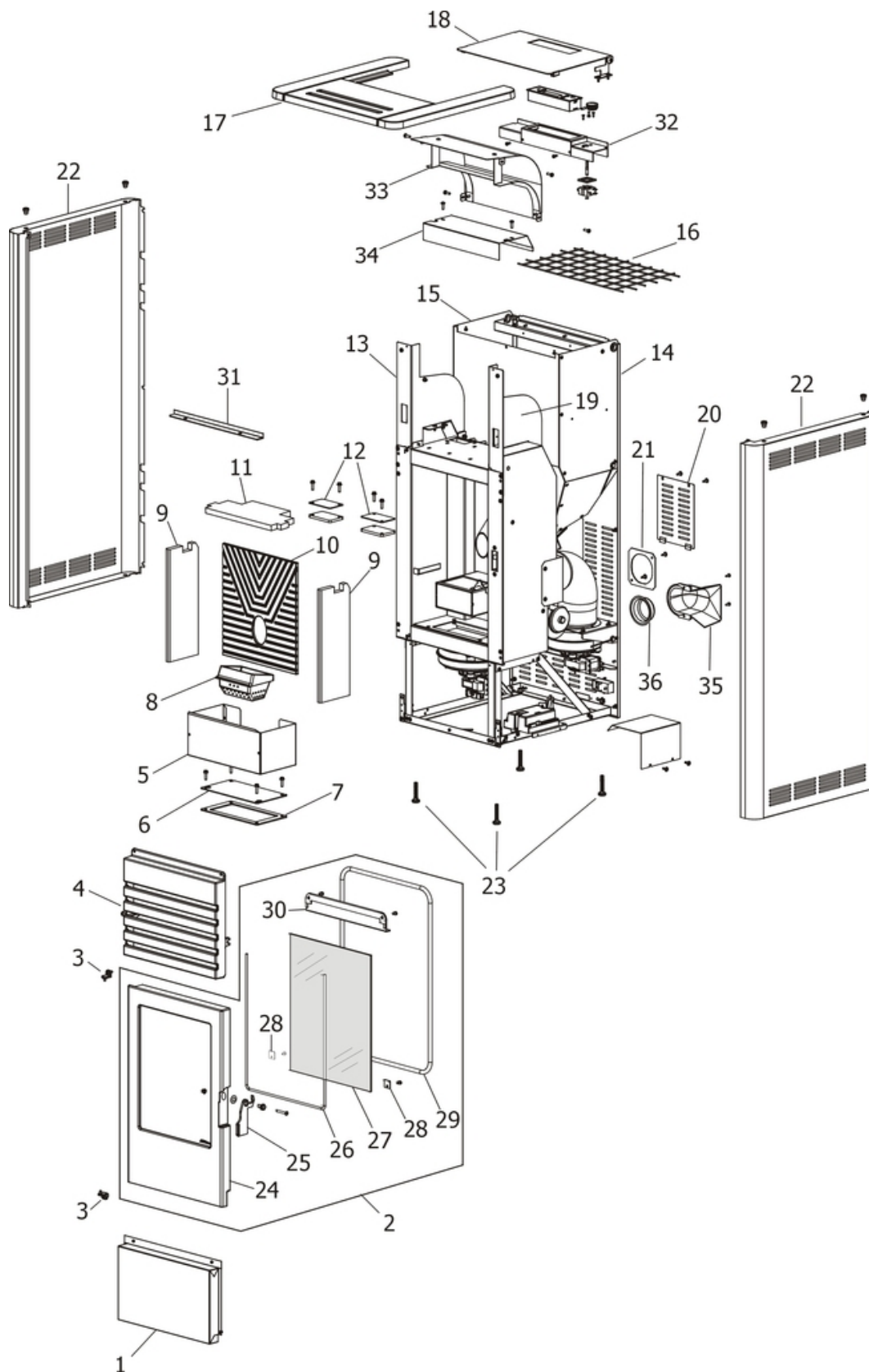

N°	Codice/Code	Descrizioni / Description / Beschreibung / Description / Descripción
1	41401341060	Frontale inferiore nero / Black lower front / Untere schwarze Frontblende / Panneau antérieur inférieur noir / Frontal inferior negro
2	41301300750	Porta fuoco completa / Complete door / Komplette Tür / Porte complète / Puerta completa
3	412008063	Cerniere porta fuoco (2 pz) / Fire door hinge (2pcs) / Scharnier Feuertür (2 Stck) / Charnière porte foyer (2 pcs) / bisagra puerta del hogar (2 pz)
4	41301402000V	Griglia aria in ghisa / Cast iron air grille / Luftgitter aus Guß / Grille air en fonte / Rejilla aire de arrabio
5	41401340230V	Cassetto cenere nero / Black ash drawer / Schwarze Aschenkasten / Tiroir à cendres noir / Cajón ceniza negro
6	41401339610	Tappo ispezione vano fumi / Smoke compartment inspection plug / Inspektionsdeckel Rauchabzug / Clapet inspection compartiment fumées / Tapón inspección compartimento humos
7	41800900600	Guarnizione / Gasket / Dichtung / Joint / Junta
7	41801599750	Kit 50 guarnizioni / Kit 50 gaskets / Bausatz 50 Dichtungen / Kit 50 joints / Kit 50 juntas
8	413008003	Braciere completo in ghisa / Cast iron complete grate / Kompletter Brennerkopf aus Gusseisen / Brasero complet en fonte / Brasero completo de arrabio
9	41301401800V	Fianco in ghisa nero / Cast iron black side / Schwarze Seite aus Guß / Côté en fonte noir / Lateral negro de arrabio
9	41301401800V	Fianco in ghisa nero / Cast iron black side / Schwarze Seite aus Guß / Côté en fonte noir / Lateral negro de arrabio
10	41301300600	Schiena in ghisa / Cast iron back / Rückwand aus Gusseisen / Dossieret en fonte / Parte trasera de arrabio
11	41151402300	Deflettore in vermiculite / Vermiculite deflector / Leitblech aus Vermiculite / Déflecteur en vermiculite / Deflector en vermiculite
12	41801300500	Guarnizione (2 pz) / Gasket (2 pieces) / Dichtung (2 Stücke) / Joint (2 pcs) / Junta (2 pz)
13	41411406631V	Supporto griglia DX / R. Grill support / R. Gitterhaltebügel / Support grille D. / Soporte DCHO rejilla
14	41401462930	Schiena esterna nera / Black back / Schwarze Rückwand / Dossieret extérieur noir / Parte trasera negra
15	437015003	Serbatoio completo / Complete pellet hopper / Komplet Pelletbehälter / Réservoir complet / Depósito completo
16	41401340760	Griglia protezione serbatoio / Hopper protection grille / Schutzgitter Pelletbehälter / Grille de protection réservoir / Rejilla de protección depósito
17	41301401900P	Top in ghisa / Cast iron top / Topplatte aus Guß / Dessus en fonte / Top de arrabio
18	41411407030P	Coperchio serbatoio pellet / Pellet hopper cover / Deckel Pelletbehälter / Couvercle réservoir pellet / Tapadera depósito
19	41411406531V	Supporto griglia SX / L. Grill support / L. Gitterhaltebügel / Support grille G. / Soporte IZDO rejilla
20	41401472230	Coperchio motoriduttore / Reduction motor cover / Deckel des Getriebemotors / Couvercle motoréducteur / Tapa del motorreductor
21	41400904810	Flangia tubo ingresso aria / Flange for combustion air aspiration tube / Flansch Verbrennungsluft Förderrohr / Bride tuyau aspiration air comburant / Brida tubo aspiración aire de combustión
22	41411406140P	Fianco DX/SX Dark / R./L. Dark side / R./L. Seite Dark / Côté D./G. Dark / Lado DCHO/IZDO Dark
22	41411406140P	Fianco DX/SX Dark / R./L. Dark side / R./L. Seite Dark / Côté D./G. Dark / Lado DCHO/IZDO Dark
22	41411406240P	Fianco DX/SX White / R./L. White side / R./L. Seite White / Côté D./G. White / Lado DCHO/IZDO White
22	41411406240P	Fianco DX/SX White / R./L. White side / R./L. Seite White / Côté D./G. White / Lado DCHO/IZDO White
22	41411406340P	Fianco DX/SX Bordeaux / R./L. Bordeaux side / R./L. Seite Bordeaux / Côté D./G. Bordeaux / Lado DCHO/IZDO Bordeaux
22	41411406340P	Fianco DX/SX Bordeaux / R./L. Bordeaux side / R./L. Seite Bordeaux / Côté D./G. Bordeaux / Lado DCHO/IZDO Bordeaux
23	41200906660	Piedini di appoggio (4 pz.) / Support feet (4 pcs.) / Einstellfüße (4 Stck.) / Vérins d'appui (4 p.es) / Pies de apoyo (4 piezas)
24	413009002V	Telaio porta in ghisa / Cast iron door frame / Türrahmen aus Gusseisen / Cadre porte en fonte / Marco puerta de hierro colado
25	41401340660	Maniglia completa / Complete handle / Kompletter Griff / Poignée complète / Tirador completo
26	4120106	Guarnizione a nastro fireglass / Fireglass tape gasket / Banddichtung Fireglass / Joint ruban Fireglass / Guarnición a cinta Fireglass
27	41700900300	Vetroceramico con guarnizione / Glass with gasket / Glaskeramikscheibe mit Dichtung / Vitrocéramique avec joint / Cristal cerámico con guarnición
28	41401077430	Staffe di fissaggio vetroceramico (4 pz.) / Pyroceram fastening brackets (4 pcs.) / Befestigungsbügel Glaskeramik (4 Stck.) / Étrier de fixation vitrocéramique (4 pz.) / Abrazaderas de fijación vidrio cerámico (4 piezas)
28	41401077430	Staffe di fissaggio vetroceramico (4 pz.) / Pyroceram fastening brackets (4 pcs.) / Befestigungsbügel Glaskeramik (4 Stck.) / Étrier de fixation vitrocéramique (4 pz.) / Abrazaderas de fijación vidrio cerámico (4 piezas)
29	41201031	Kit sostituzione cordino (cordino+silicone) Ø 10 mm / Cord replacement kit (cord + silicon) Ø 10 mm / Schnur austauschsatz (Schnur+Silikon) Ø 10 mm / Kit remplacement cordon (cordon + silicone) Ø 10 mm / Kit sustitución junta a cuerda (junta a cuerda+silicón) Ø 10 mm

<b>29</b>	<b>4120103A</b>	Cordino fibrocaramico Ø 10 mm (5 mt.) / Ceramic fibre cord Ø 10 mm (5 m) / Keramikfaserschnur Ø 10 mm (5 m) / Cordon en fibre céramique Ø 10 mm (5 m) / Junta a cuerda de fibra cerámica Ø 10 mm (5 m)
<b>29</b>	<b>4120103B</b>	Cordino fibrocaramico Ø 10 mm (50 mt.) / Ceramic fibre cord Ø 10 mm (50 m) / Keramikfaserschnur Ø 10 mm (50 m) / Cordon en fibre céramique Ø 10 mm (50 m) / Junta a cuerda de fibra cerámica Ø 10 mm (50 m)
<b>30</b>	<b>41400905730V</b>	Deflettore porta / Door deflector / Tür Leitblech / Déflecteur de la porte / Deflektor de la puerta
<b>31</b>	<b>41401382130</b>	Deflettore / Deflector / Leitblech / Déflecteur / Deflector
<b>32</b>	<b>41411406740P</b>	Supporto pannello comandi / Display stand / Fassung für Bedienblende / Support panneau des commandes / Soporte panel de mandos
<b>33</b>	<b>41401463930</b>	Convogliatore aria / Air conveyor / Luftblech / Convoyeur air / Conductor del aire
<b>34</b>	<b>41401463230</b>	Canale collegamento / Connection channel / Verbindungskanal / Canal de liaison / Canal de conexión
<b>35</b>	<b>41801403900</b>	Diffusore aria calda / Hot air diffusor / Wärmeluftverteilungsstück / Diffuseur air chaude / Difusor aire caliente
<b>36</b>	<b>41401453901</b>	Griglia protezione / Protection grille / Sicherheitsgitter / Grille protection / Rejilla de protección
<b>37</b>	<b>41411599950</b>	Kit serratura ammortizzato / Pressur relief kit / Bausatz Überdruckablauf Brennkammer / Kit decompression chambre comcusion / Kit decompression cámara combustion

## MAGGIE

Componenti meccanici ed elettronici / Componenti meccanici ed elettronici / Componenti meccanici ed elettronici / Componenti meccanici ed elettronici / Componenti meccanici ed elettronici

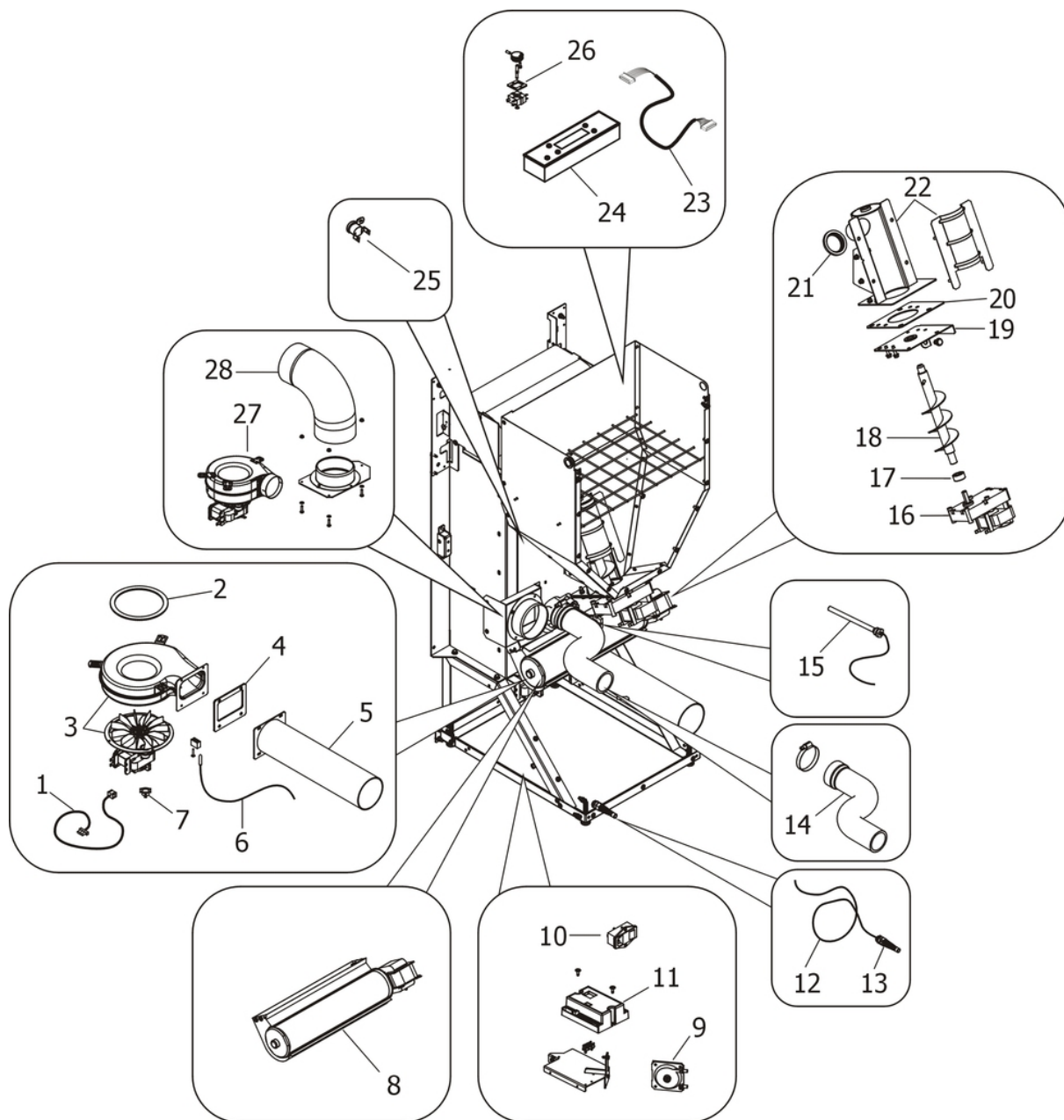

N°	Codice/Code	Descrizioni / Description / Beschreibung / Description / Description
1	4160477	Cavo ENCODER / ENCODER cable / Drehzahlmesserkabel / Câble ENCODER / Cable ENCODER
2	41801002600	Guarnizione adesiva voluta fumi / Adhesive gasket smoke volute / Haftendichtung Rauchvolute / Joint adhesive volute fumées / Junta adhesiva voluta humos
2	41801599850	Kit 50 guarnizioni / Kit 50 gaskets / Bausatz 50 Dichtungen / Kit 50 joints / Kit 50 juntas
3	41451003202	Ventilatore aspirazione fumi / Smoke exhausted fan / Rauchabsauggebläse / Ventilateur aspiration fumées / Ventilador aspiración humos
4	418008030	Guarnizione / Gasket / Dichtung / Joint / Junta
5	41601103860	Tubo uscita fumi / Smoke outlet pipe / Rohr Rauchabzug / Tuyau sortie fumées / Tubo salida humos
6	41451405500	Sonda fumi / Smoke sensor / Verkabeltes Rauchgasfühler / Sonde fumées / Sonda humos
7	41451209300	Encoder per ventilatore fumi marchi LN2/SIT / Encoder for LN2/SIT smoke fan / Encoder für LN2/SIT Rauchgasgebläse / Encoder pour ventilateur des fumées marques LN2/SIT / Encoder para ventilador humos marcas LN2/SIT

<b>8</b>	<b>41451408100</b>	Ventilatore aria / Air fan / Luftgebläse / Ventilateur air / Ventilador aire
<b>9</b>	<b>4160482</b>	Pressostato 0,4 mbar / Pressure gauge 0,4 mbar / Druckschalter 0,4 mbar / Pressostat 0,4 mbar / Presostato 0,4 mbar
<b>10</b>	<b>4160193</b>	Pulsante accensione / On/Off button / Zündungstaste / Touche d'allumage / Botón encendido
<b>11</b>	<b>41451308300A</b>	Scheda madre N100 vergine, senza software / Motherboard N100 with no software / Hauptplatine N100 ohne Software / Carte mère N100 vierge, sans software / Tarjeta madre N100 virgen, sin software
<b>11</b>	<b>41451308300G</b>	Scheda madre N100 con software precaricato / Motherboard N100 with loaded software / Hauptplatine N100 mit eingegebenem Software / Carte mère N100 avec software préchargé / Tarjeta madre N100 con software precargado
<b>12</b>	<b>41451405600</b>	Sonda ambiente / Room temperature sensor / Raumtemperaturfühler / Sonde température ambiance / Sonda temperatura ambiente
<b>13</b>	<b>414508038</b>	Pressacavo / cable holder / Kabelklemme / presse-cable / presionacable
<b>14</b>	<b>41801403700</b>	Tubo ingresso aria in gomma / Rubber air inlet pipe / Lufteingangsrohr aus Gummi / Tuyau entrée d'air en caoutchouc / Tubo entrada aire de goma
<b>15</b>	<b>41451209600</b>	Candeletta accensione pellet 350 W / Pellet ignition sparkplug 350 W / Zündkerze Pelletzündung 350 W / Bougie d'allumage pellet 350 W / Bujía encendido pellet 350 W
<b>16</b>	<b>4160278</b>	Motoriduttore 1,5 RPM / Reduction motor 1,5 RPM / Getriebemotor 1,5 RPM / Motorréducteur 1,5 TPM / Motorreductor 1,5 RPM
<b>17</b>	<b>4120398</b>	Connettore motoriduttore-coclea / Reduction motor-feed screw connector / Verbindung Getriebemotor-Schnecke / Connecteur motorréducteur-vis sans fin / Conector motorreductor-cóclea
<b>18</b>	<b>41201301040</b>	Coclea di caricamento pellet / Pellet feed screw / Pellet Förderschnecke / Vis sans fin pour chargement du pellet / Cóclea de carga pellet
<b>19</b>	<b>41400944351</b>	Base della coclea / Feed screw base / Untergestell der Förderschnecke / Base de la vis sans fin / Base de la cóclea
<b>20</b>	<b>4120615</b>	Guarnizione base della coclea / Feed screw base gasket / Dichtung Untergestell der Förderschnecke / Joint pour la base de la vis sans fin / Junta base de la cóclea
<b>21</b>	<b>41801210100</b>	Guarnizione / Gasket / Dichtung / Joint / Junta
<b>22</b>	<b>41401338640</b>	Condotto della coclea / Conduit of feed screw / Rohrleitung der Förderschnecke / Conduit de la vis sans fin / Conducto de la cóclea
<b>23</b>	<b>41451204700</b>	Cavo Flat L 2 M / Flat cable L 2 M / Flat Kable L 2 M / Câble Flat L 2 M / Cable Flat L 2 M
<b>24</b>	<b>41450907900</b>	Pannello comandi / Control panel / Bedienblende / Tableau de commandes / Panel de mandos
<b>25</b>	<b>412007004</b>	Clickson 110°C / Clickson 110°C / Clickson 110°C / Clickson 110°C / Clickson 110°C
<b>26</b>	<b>41451306800</b>	Commutatore rotativo / Rotary switch / Drehschalter / Commutateur rotatif / Rotary switch
<b>27</b>	<b>41451408300</b>	Ventilatore aria / Air fan / Luftgebläse / Ventilateur air / Ventilador aire
<b>28</b>	<b>41801403800</b>	Curva siliconica / Silicone curve / Boge aus schwarzem Silikon / Coude silicone / Codo de silicona